

DURACARD ID 300

CARD PRINTER

INSTRUKCJA OBSŁUGI



INFORMACJE O PRAWACH AUTORSKICH

DURACARD ID 300. Wszelkie prawa zastrzeżone.

Użytkownik musi postępować zgodnie z obowiązującymi w jego kraju przepisami o prawach autorskich. Bez wyraźniej pisemnej zgody firmy DURABLE nie wolno pod żadnym pozorem kserować, tłumaczyć, powielać ani przekazywać tego podręcznika w całości, ani jego części, za pomocą żadnych środków elektronicznych czy też mechanicznych. Wszelkie informacje zawarte w niniejszym dokumencie mogą zostać zmienione bez uprzedzenia. Firma DURABLE nie może być pociągnięta do odpowiedzialności za żadne ewentualne błędy znajdujące się w niniejszym podręczniku ani za jakiegokolwiek straty lub szkody powstałe przypadkowo lub mające miejsce podczas rozpowszechniania lub użytkowania niniejszego podręcznika.

UTYLIZACJA PRODUKTÓW WYCOFANYCH Z EKSPLOATACJI

Produkcja zakupionego sprzętu wymagała pozyskania i wykorzystania naturalnych zasobów. Sprzęt może zawierać substancje niebezpieczne dla zdrowia i środowiska. Aby zapobiec rozprzestrzenianiu się tego typu substancji w środowisku i zmniejszyć zużycie zasobów naturalnych, zalecamy korzystanie z istniejących rozwiązań do ich zbiórki. W ramach tych rozwiązań większość materiałów w wycofywanym z eksploatacji sprzęcie będzie poddana ponownemu użyciu lub utylizacji we właściwy sposób.



■ Widoczny na urządzeniu symbol przekreślonego kosza na śmieci ma na celu przypominanie o wspomnianych rozwiązaniach.

Szczegółowych informacji na temat zbiórek, ponownego użycia lub utylizacji mogą udzielić lokalne urzędy odpowiedzialne za gospodarkę odpadami.

INFORMACJE O NOWEJ DRUKARCE

Za pomocą nowej drukarki DURACARD ID 300 można tworzyć wiele różnych wysokiej jakości kart oraz personalizowanych identyfikatorów. Mogą one następnie być drukowane w różnych grubościach, kolorach i stylach. Materiały eksploatacyjne i akcesoria potrzebne do użytkowania drukarki można nabyć u sprzedawcy produktów DURACARD ID 300. Więcej informacji można znaleźć pod następującym adresem: www.durable.eu.

Niniejsza instrukcja użytkownika została opracowana dla urządzeń DURACARD ID 300.

REJESTRACJA

Aby otrzymywać aktualizacje sterowników, oferty specjalne oraz aby pobierać nowe szablony identyfikatorów, zarejestruj się online na stronie www.durable.eu.

WPROWADZENIE

Celem niniejszej instrukcji jest pomoc użytkownikowi w odkrywaniu funkcji drukarki i jej sposobu działania. Zalecamy użytkownikom, aby poświęcili trochę czasu na jej przeczytanie w celu lepszego zrozumienia działania drukarki oraz oszczędzenia czasu podczas jej instalacji i użytkowania.

SPIS TREŚCI

Do poruszania się pomiędzy różnymi częściami niniejszej instrukcji można używać zakładek znajdujących się w menu po lewej stronie ekranu.

IKONY

Do uwypuklenia ważnych informacji, w niniejszej instrukcji używa się następujących ikon:



Notatka, w której zawarto więcej szczegółów lub zgłębiono pewne zagadnienia wspomniane w tekście zasadniczym.



Ostrzeżenie, że niewypełnienie zalecanych działań może skutkować uszkodzeniem drukarki.



Symbol ten odnosi się do funkcji DURABLE Print Center (pol. Centrum drukowania DURACARD ID 300), do której użytkownicy mają dostęp z poziomu swojego komputera i za pomocą której mogą administrować i zarządzać drukarką oraz zmieniać jej ustawienia.



Uważnie przeczytać instrukcję obsługi.

Wprowadzenie

1-1 ROZPAKOWYWANIE

Do drukarki dołączane są akcesoria, z którymi należy dokładnie się zapoznać. Ich liczba może zależeć od lokalizacji użytkownika.

Drukarka umieszczona jest w specjalnym opakowaniu, aby zapobiegać uszkodzeniom podczas transportu. Jeśli zauważysz jakiegokolwiek uszkodzenia, skontaktuj się z dostawcą i natychmiast powiedz o tym sprzedawcy produktów DURACARD ID 300, który poinformuje Cię o kolejnych krokach.

Jakość opakowań drukarek DURACARD ID 300 ma dla nas szczególne znaczenie.

Prosimy zatem o przechowywanie opakowań w czystym i suchym miejscu.



W przypadku zwrotu urządzenie należy zapakować w kompletne oryginalne opakowanie (tzn. karton, materiał wypełniający i torbę ochronną). Uwaga: W razie uszkodzenia elementów drukarki podczas transportu zwrotnego bez oryginalnego opakowania, firma DURABLE nie ponosi odpowiedzialności za te elementy. Nowe opakowania do odesłania drukarki można zamówić tylko za opłatą.

Akcesoria dostarczane wraz z drukarką:

- Zasilacz — SWITCHBOX typ F10723-A lub CWT typ KPL-065M.
- Kabel sieci zasilającej
- Kabel USB
- Płyta instalacyjna CD-ROM, a na niej:
 - Sterownik dla komputerów Mac
 - Oprogramowanie DURABLE Printer Suite dla systemu Windows™ oraz sterownik dla systemu Windows™
 - DURABLE katalog
- Zestaw materiałów eksploatacyjnych składający się z tasiemki kolorowej i kart PCW



W przypadku braku któregośkolwiek elementu skontaktuj się ze DURABLE Hotline. Należy używać wyłącznie zasilacza dostarczonego z drukarką DURACARD ID 300 (SWITCHBOX typ F10723-A lub CWT typ KPL-065M). Należy używać wyłącznie kabla USB dostarczonego z drukarką DURACARD ID 300.

1

1-2 OPIS DRUKARKI I JEJ FUNKCJI

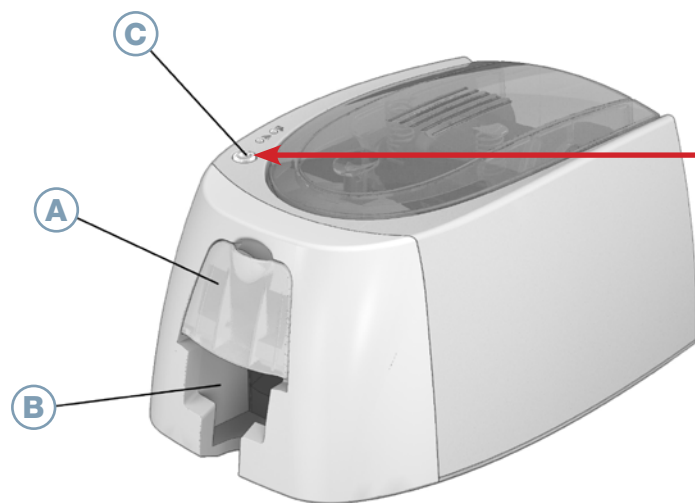

- A - Podajnik kart
- B - Zasobnik odbiorczy
- C - Panel sterowania



Światelka ostrzegawcze

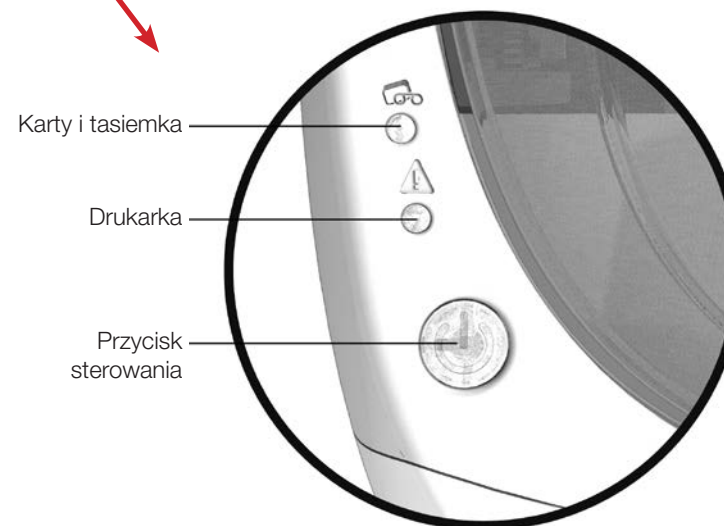

- D - Port USB
- E - Gniazdo kabla zasilania
- F - Kensington blokada



G - Termiczna głowica drukująca

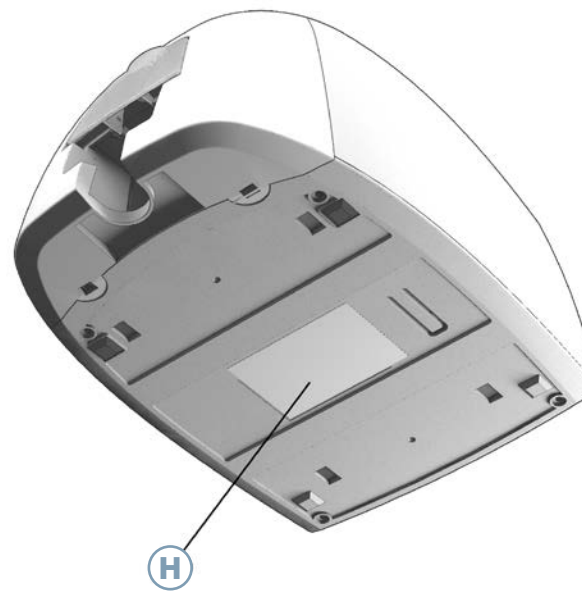

H - Etykieta z numerem seryjnym



Przed rozpoczęciem jakichkolwiek działań na urządzeniu należy je odłączyć od zasilania.

1-3 INSTALACJA



Drukarkę DURACARD ID 300 należy umieścić w suchym miejscu, wolnym od kurzu i przeciągów, ale jednocześnie dobrze wentylowanym. Trzymaj drukarkę na płaskiej, stabilnej powierzchni, mogącej udźwignąć jej ciężar.

1-3A PODŁĄCZANIE DRUKARKI

Podłączanie do zasilania



Drukarkę należy podłączać do odpowiednio chronionej i uziemionej instalacji elektrycznej.

- 1 Podłącz kabel zasilania do zasilacza, a następnie włóż wtyczkę do drukarki.
- 2 Następnie włóż końcówkę kabla zasilania do uziemionego gniazdka.
- 3 Drukarka zostaje podłączona do zasilania — na panelu sterowania zaświecą się światelka, co oznacza, że drukarka działa poprawnie. Jeśli panel zasilania nie zaświeci się, to znaczy, że albo instalacja została wykonana niepoprawnie, albo drukarka działa nieprawidłowo. Sprawdź instalację.





Przed rozpoczęciem wszelkich prac zawsze sprawdzaj, czy urządzenie jest odłączone od zasilania. Dla własnego bezpieczeństwa sprawdź, czy kabel i zasilacz są łatwo dostępne, szczególnie w razie sytuacji awaryjnej.



W celu oszczędzania energii drukarka automatycznie przełączy się na tryb czuwania po 10 minutach nieaktywności. Drukarka przełączy się na tryb hibernacji po 30 minutach w trybie czuwania. Czas pozostawania w trybie czuwania można konfigurować w DURABLE Print Center. Przesłanie żądania drukowania ponownie uruchamia drukarkę pozostającą w trybie czuwania. Aby przełączyć drukarkę z trybu hibernacji, należy krótko (przez 1 sekundę) nacisnąć przycisk sterowania.

Podłączanie kabla USB



Pod żadnym pozorem nie wolno podłączać kabla USB przed zakończeniem instalacji sterownika.

Należy postępować zgodnie z instrukcjami zawartymi w części poświęconej instalowaniu sterownika.

1-3B TASIEMKI

Oryginalne taśmy DURABLE zostały opracowane specjalnie dla drukarek DURABLE. Gwarantują one optymalne działanie drukarki bez ryzyka jej uszkodzenia. Taśmy do drukarek innych producentów nie są kompatybilne z tą drukarką. Ich stosowanie może spowodować poważne uszkodzenie drukarki oraz utratę gwarancji producenta.

Zakładanie tasiemki

- 1 Otwórz pokrywę.
- 2 Załóż tasiemkę, jak pokazano na rysunku.
- 3 Zamknij pokrywę i naciskaj do usłyszenia kliknięcia.

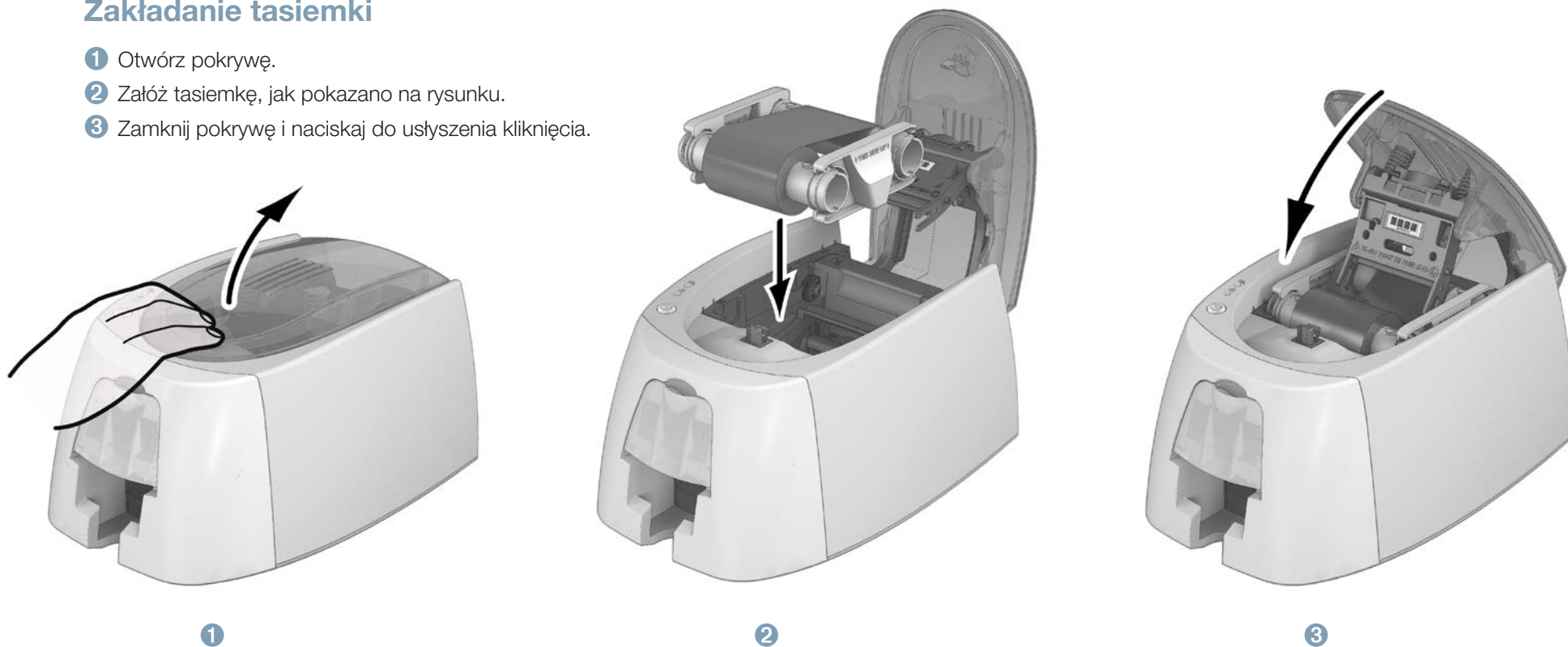

Drukarka automatycznie rozpoznaje, że założono tasiemkę.

1-3C KARTY



W celu uzyskania optymalnej jakości używane karty muszą posiadać certyfikat ISO 7810 (ID-1,CR80).
Należy używać wyłącznie kart rekomendowanych dla drukarek DURACARD ID 300.
Aby zachować jakość wydruku, nie dotykaj powierzchni kart przeznaczonej do zadrukowania.
Nie używaj uszkodzonych, zgiętych, wytłoczonych lub upuszczonych na podłogę kart.
Chroń karty od kurzu.

Ładowanie kart

- 1 Otwórz podajnik kart.
- 2 Włóż karty — maksymalnie 25 kart o grubości 0,76 mm lub 40 kart o grubości 0,5 mm.
Karty należy trzymać i wkładać w sposób pokazany na rysunku.
- 3 Zamknij podajnik.



Drukarka Badgy jest przeznaczona wyłącznie do druku kart plastikowych PVC o formacie CR80. Format ten jest zgodny z rozmiarem kart kredytowych: 85,6 x 54 mm.
Nie używaj drukarki do druku papieru lub innych materiałów!

Wymywanie zadrukowanych kart

Po zakończeniu cyklu drukowania karty są umieszczane w zasobniku odbiorczym znajdującym się pod podajnikiem kart. W zasobniku odbiorczym zbierane są zadrukowane karty. Drukarka jest wyposażona w zasobnik odbiorczy, który może pomieścić maksymalnie 25 kart o grubości 0,76 mm lub 40 kart o grubości 0,5 mm

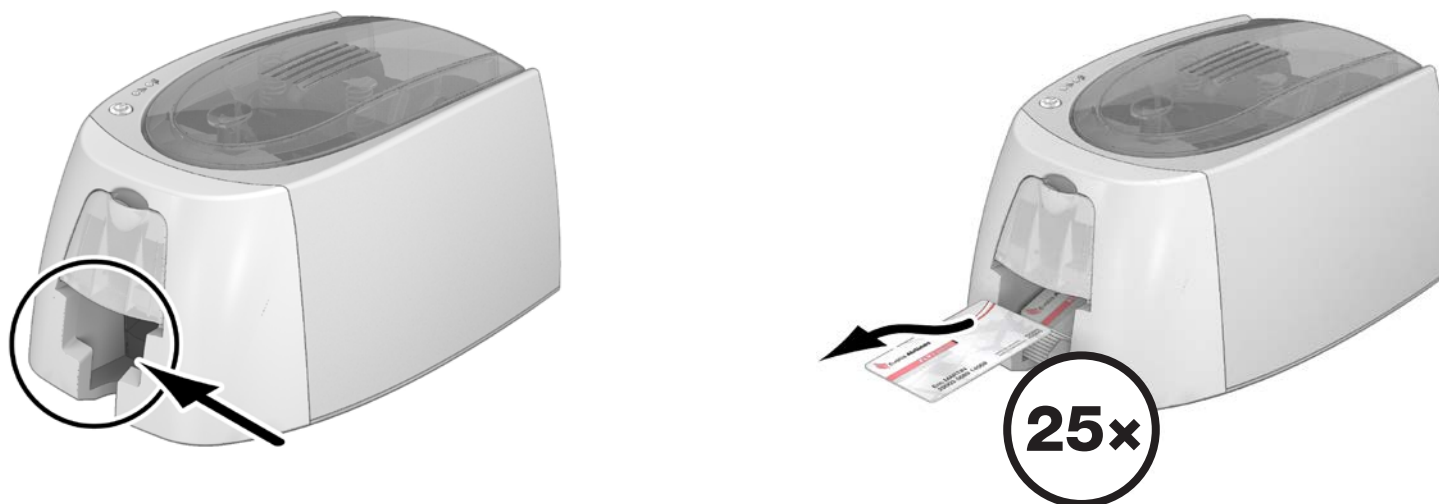

**Nie wolno drukować dwa razy tej samej karty za pomocą taśmy kolorowej COLOUR.
Może to spowodować uszkodzenie taśmy drukującej.**



Drukarka pobiera zawsze dolną kartę z podajnika kart. Drukowana jest górna strona.

Drukowanie

2-1 INSTALOWANIE STEROWNIKA

Zainstalowanie sterownika powoduje uruchomienie nowych zaawansowanych funkcji do automatyzacji konfiguracji drukarki.

Drukarka dostarczana jest z płytą CD zawierającą sterowniki dla platform Windows™ i Macintosh.

Aby zainstalować sterownik, włóż płytę CD do komputera i wybierz menu sterownika. Program przeprowadzi Cię przez cały proces instalacyjny.



Nie podłączaj kabla USB do komputera przed otrzymaniem takiego polecenia w programie instalacyjnym. Więcej informacji na temat procedury podłączania znajduje się w części Podłączanie drukarki.



Postępuj ściśle według procedury instalacyjnej. We wszystkich wersjach systemu Windows™, aby móc zainstalować sterownik, wymagane jest posiadanie praw administratora.



Aby zainstalować sterownik, standardowo wymagana jest instalacja systemu DURABLE Print Center. Będzie to potrzebne przy konfiguracji urządzenia.

2-2 ZARZĄDZANIE USTAWIENIAMI WYDRUKU W SYSTEMIE WINDOWS™

Po zainstalowaniu tasiemki drukarka DURACARD ID 300 zostanie automatycznie skonfigurowana.

Niektóre uprzednio zdefiniowane ustawienia można, w razie potrzeby, zmienić za pomocą aplikacji graficznej DURABLE Print Center.

Dostęp do aplikacji:

- Kliknij przycisk Start na pasku Windows™ po lewej stronie na dole, wybierz **Wszystkie programy, DURABLE Card Printer, DURABLE Printer Suite, DURABLE Print Center**.

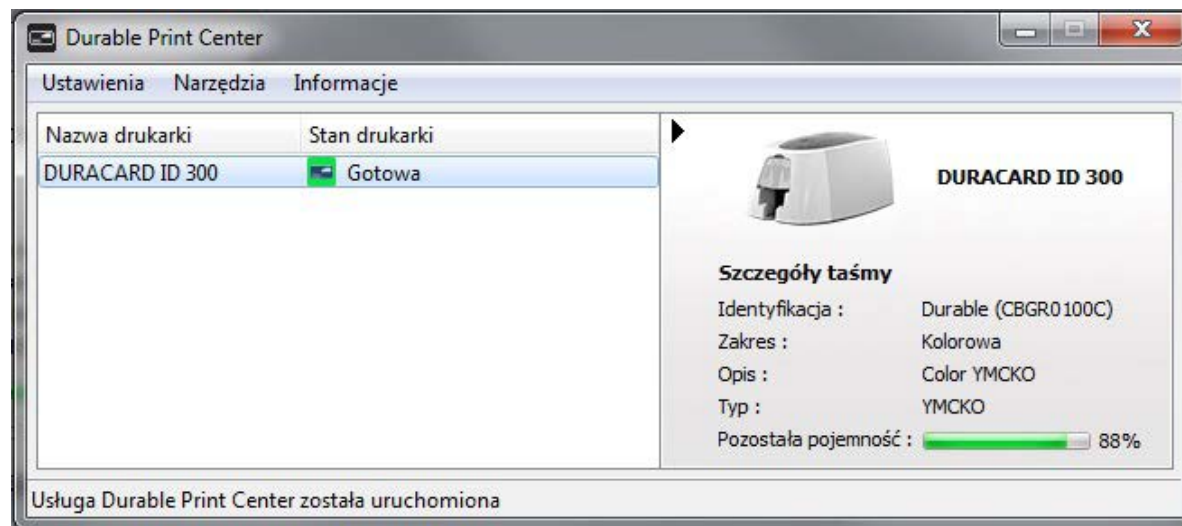

- Wybierz drukarkę.
- Kliknij prawym przyciskiem myszy nazwę drukarki, następnie wybierz Właściwości, aby przejść do opcji konfiguracji lub kliknij dwa razy nazwę drukarki.

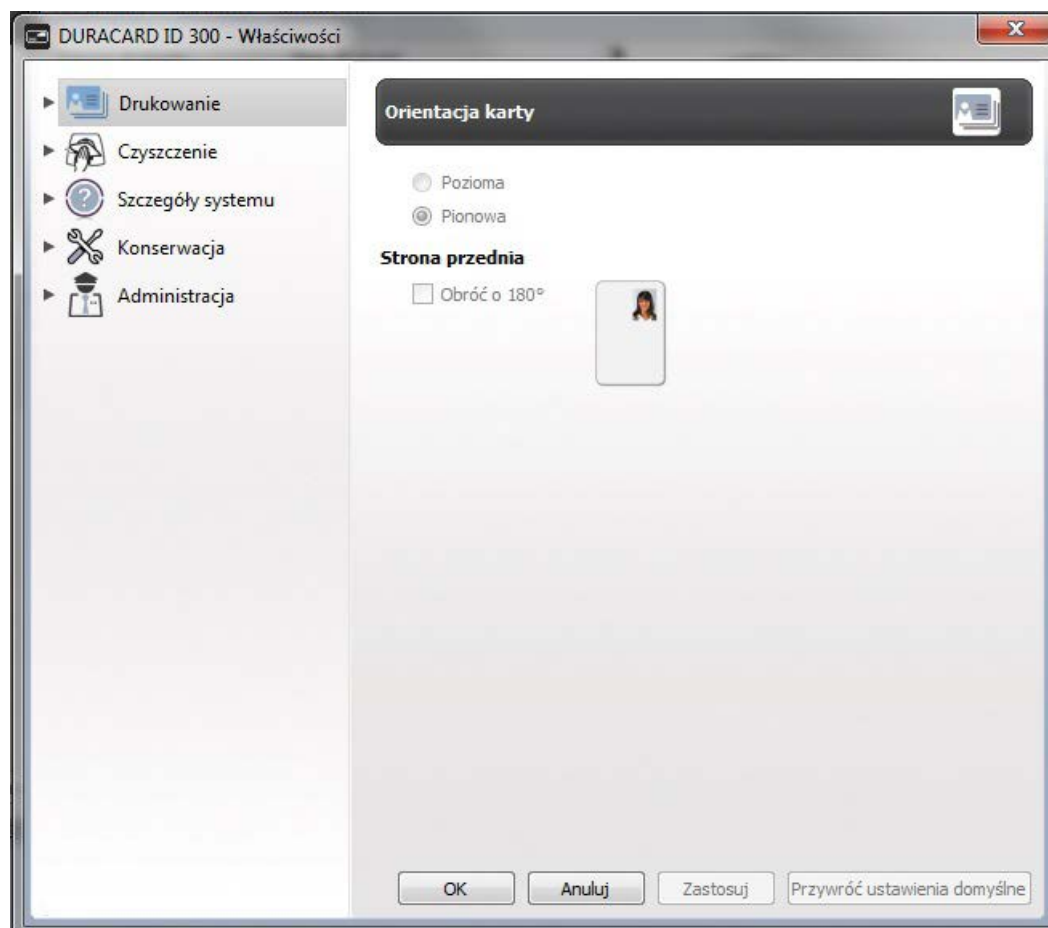

Sprawdź ustawienia zdefiniowane w ustawieniach właściwości sterownika i nie wahaj się poprosić sprzedawcę DURABLE Hotline o radę lub pomoc przed wprowadzeniem dowolnych zmian.

2-3 WIADOMOŚCI I OSTRZEŻENIA

Aplikacja DURABLE Print Center dostarcza informacje o drukarce i ostrzega użytkownika w szczególnych przypadkach za pomocą wyświetlanych na ekranie komputera informacji. Różne rodzaje wiadomości:

- Wiadomości i alerty dotyczące tasiemek, ich zgodności z drukarką oraz rodzajem poleceń wydruku.
- Alerty dotyczące problemów, na skutek których drukarka przestała działać.

Gdy aplikacja **DURABLE Print Center** jest włączona, na pasku w prawej dolnej części ekranu wyświetla się mała ikona.





Kolor ikony zmienia się w zależności od statusu drukarki.

- **Zielony:** Drukarka jest gotowa.
- **Pomarańczowy:** Drukarka przestała działać i na ekranie pojawiła się wiadomość z wyjaśnieniem.
- **Czerwony:** Drukarka przestała działać i na ekranie pojawiła się wiadomość ostrzegawcza.
- **Szary:** Drukarka jest w trybie hibernacji, jest wyłączona lub komunikacja została przerwana.

Wiadomości wyświetlane są w okienkach przedstawionych poniżej:



W zależności od rodzaju wiadomości, możesz:

-  Otrzymać dodatkową pomoc na DURABLE Hotline.
-  Zatrzymać zadanie drukowania.
-  Ponownie uruchomić zadanie.

Funkcję DURABLE Print Center można wyłączyć, klikając prawym przyciskiem myszy ikonę na pasku stanu.



Wyłączenie funkcji DURABLE Print Center zalecane jest wyłącznie w przypadku konfliktu z innymi aplikacjami zainstalowanymi na komputerze. Aplikacja DURABLE Print Center to najlepsze narzędzie do efektywnego monitorowania drukarki z poziomu stacji roboczej.

Pomoc

W tej części zawarto porady dotyczące rozpoznawania problemów, jakie mogą się pojawić podczas używania drukarki. Wyjaśniono tutaj również, w jaki sposób należy kontaktować się z pomocą techniczną DURACARD ID 300 w przypadku wystąpienia trudności przy rozwiązywaniu problemów.

3-1 OSTRZEŻENIA I DIAGNOZY

Mimo że drukarka DURACARD ID 300 została zaprojektowana w taki sposób, aby mogła pracować samodzielnie, wymagając minimalnego wkładu użytkownika, niemniej jednak poznanie głównych ostrzeżeń może się okazać użyteczne.

3-1A OSTRZEŻENIA PANELU STEROWANIA

Więcej informacji na temat panelu sterowania znajduje się w **części 1 – Opis drukarki i jej funkcji**.

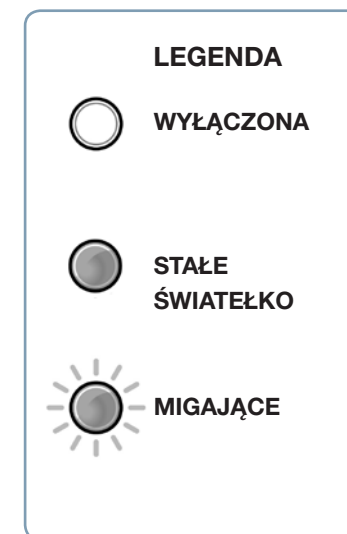
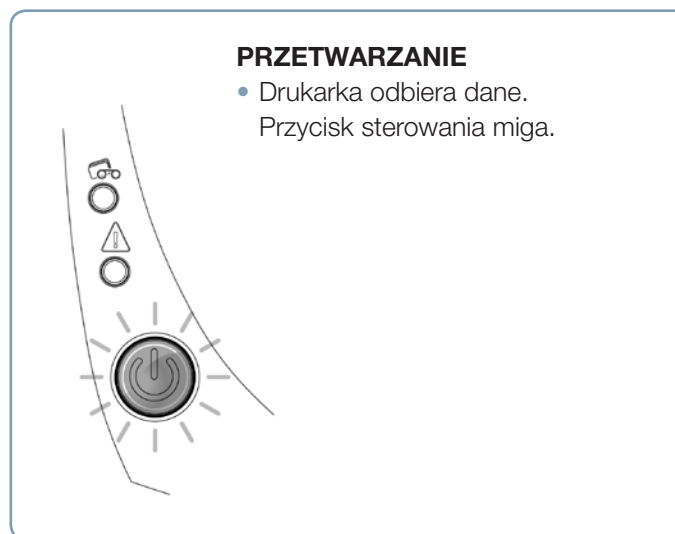
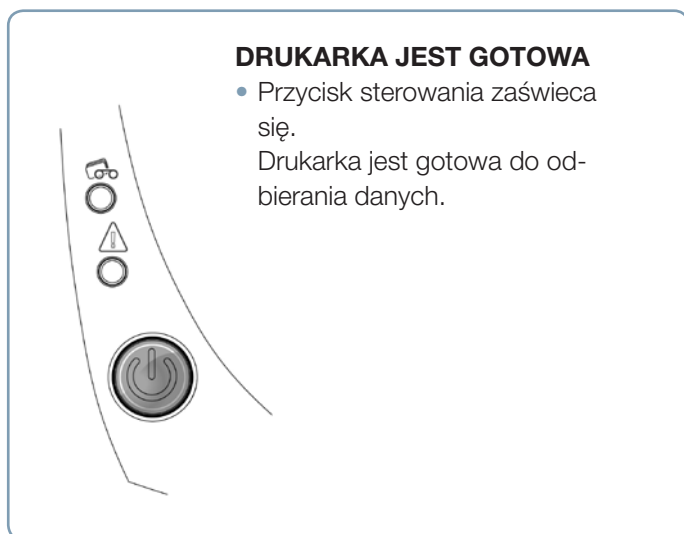

Światelka ostrzegawcze przycisku sterowania oraz karty/tasiemki są zapalone.



KARTY

- Brak kart w podajniku kart.

Włóż karty do podajnika — proces zaczyna się ponownie.

- Błąd podczas ładowania kart.

Sprawdź, czy karty zostały załadowane. W przypadku innych problemów skontaktuj się ze DURABLE Hotline.





TAŚMA

- Brak taśmy w drukarce.
- Koniec taśmy.
- Taśma nie została poprawnie założona.
- Taśma jest rozdarta.
- Taśma nie została rozpoznana.

Sprawdź w drukarce stan taśmy. Jeśli trwa drukowanie, zadanie zostanie na nowo uruchomione przy nowej karcie.

LEGENDA

-  **WYŁĄCZONA**
-  **STAŁE ŚWIATEŁKO**
-  **MIGAJĄCE**



W celu zapewnienia optymalnej pracy drukarki radzimy korzystać z zalecanych tasiemek i kart.

Światelka ostrzegawcze przycisku sterowania oraz drukarki są zapalone.

POKRYWA DRUKARKI JEST OTWARTA

- Pokrywa drukarki jest otwarta.

Zamknij pokrywę.

Drukarka rozpocznie pracę.

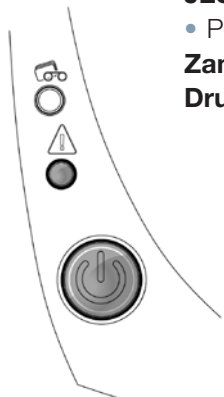

BŁĄD MECHANICZNY

- Karta zablokowała się w drukarce.
- Usterka części mechanicznej.

Otwórz pokrywę i przytrzymaj przycisk, aby wysunąć zakleszczoną kartę. Więcej informacji znajduje się w części 3-3b. Jeśli problem nie ustąpi, skontaktuj się z działem pomocy technicznej na stronie www.durable.eu, DURABLE Hotline.

LEGENDA



WYŁĄCZONA



STAŁE
ŚWIATEŁKO



MIGAJĄCE

TRYB CHŁODZENIA

- Uruchomiony został system chłodzenia.

Drukarka zostaje zatrzymana na kilka sekund, a po osiągnięciu normalnej temperatury pracy jej działanie zostaje przywrócone.



AKTUALIZACJA OPROGRAMOWANIA SPRZĘTOWEGO

- Drukarka aktualizuje oprogramowanie sprzętowe.

Po zakończeniu aktualizacji drukarka jest gotowa do pracy.

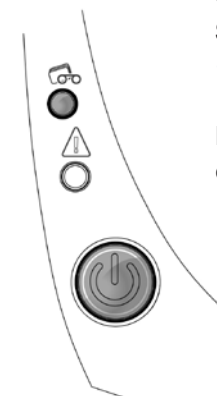

3-2 DIAGNOZY — POMOC

W tej części przedstawimy informacje potrzebne do przeprowadzania prostych kontroli, o które użytkownik może zostać poproszony w razie kontaktu z obsługą techniczną.

3-2A DRUKOWANIE TECHNICZNEJ KARTY TESTOWEJ

W celu sprawdzenia, czy drukarka działa prawidłowo, zaleca się wydrukowanie technicznej karty testowej. Na karcie znajdują się różne informacje techniczne na temat urządzenia (numer seryjny, oprogramowanie sprzętowe, głowica itp.).

Drukowanie technicznej karty testowej

- 1 Poczekać na zakończenie bieżących zadań.
- 2 Sprawdzić, czy w drukarce są tasiemka i karta.
- 3 Naciśnij przycisk sterowania i przytrzymaj przez cztery sekundy. Zgasną wszystkie światelka ostrzegawcze.
- 4 Ponownie naciśnij i przytrzymaj przycisk sterowania
- 5 Przycisk sterowania zaświeci się.
- 6 Gdy światelka zaczną migać, puść przycisk sterowania.
- 7 Techniczna karta testowa zostanie zadrukowana.
- 8 Zadrukowana karta zostanie wyrzucona do zasobnika odbiorczego.



Drukowanie technicznej karty testowej może również być uruchomione z poziomu aplikacji DURABLE Print Center. W tym celu należy otworzyć DURABLE Print Center, kliknąć dwa razy drukarkę lub kliknąć prawym przyciskiem „Właściwości”, a następnie przejść do opcji „Karty testowe”.

3-2B DRUKOWANIE GRAFICZNEJ KARTY TESTOWEJ

Graficznej karty testowej używa się do sprawdzania jakości wydruku w kolorze lub w trybie jednobarwnym, braku przesunięć oraz prawidłowej synchronizacji tasiemki. Aby wydrukować graficzną kartę testową, należy najpierw sprawdzić, czy tasiemka i karta znajdują się w drukarce.

Przejdź do **DURABLE Print Center**, wybierz **Szczegóły systemów** i kliknij zakładkę **Karty testowe**. Następnie kliknij przycisk **Karta testu graficznego**. Karta zostaje zadrukowana, a następnie wyrzucona do zasobnika odbiorczego.



Drukowanie graficznej karty testowej może być uruchamiane wyłącznie z poziomu aplikacji DURABLE Print Center. W tym celu należy otworzyć DURABLE Print Center, kliknąć dwa razy drukarkę lub kliknąć prawym przyciskiem „Właściwości”, a następnie przejść do opcji „Karty testowe”.

3-2C SPRAWDZANIE WERSJI ZAINSTALOWANEGO OPROGRAMOWANIA

Wersje zainstalowanych systemów (sterownik, ustawienia) można bezpośrednio sprawdzić w następujący sposób:

- 1 Kliknij dwa razy nazwę drukarki w DURABLE Print Center, aby przejść do jej **Właściwości**.
- 2 Kliknij **Szczegóły systemów**, a następnie **Szczegóły systemów**.

3-3 USUWANIE USTEREK



W razie problemów nie wolno używać narzędzi ani innych przedmiotów do naprawy drukarki. Może to spowodować nienaprawialne uszkodzenia.

3-3A PROBLEMY Z DRUKOWANIEM

Drukowanie nie uruchamia się

1 Sprawdź sterownik

Sprawdź, czy w parametrach systemu widoczny jest sterownik drukarki.
Sprawdź, czy drukarka została wybrana jako drukarka domyślna.

2 Sprawdź zasilanie drukarki

Sprawdź, czy kabel zasilania jest prawidłowo podłączony do drukarki oraz do sprawnego gniazdka elektrycznego.
Sprawdź, czy drukarka jest włączona i czy przycisk sterowania jest zaświecony.
Sprawdź, czy używasz zasilacza dostarczonego z drukarką.

3 Sprawdź kabel USB

Sprawdź, czy drukarka jest podłączona do komputera za pomocą kabla USB.

4 Sprawdź taśmę

Sprawdź, czy taśma jest poprawnie założona oraz czy pokrywa jest zamknięta.

5 Sprawdź karty

Sprawdź, czy karty znajdują się w podajniku kart.
Sprawdź, czy żadna karta nie zacięła się w drukarce.

6 Wydrukuj kartę testową

Sprawdź opisaną już w tej części instrukcję.

Nic się nie wydrukowało na karcie

1 Sprawdź taśmę

Sprawdź, czy taśma nie skończyła się lub nie została uszkodzona. Wymień ją lub załóż ją ponownie.

2 Głowica drukarki może być uszkodzona

Wydrukuj kartę testową. Jeśli nie udaje Ci się wydrukować karty testowej, skontaktuj się z pomocą techniczną DURACARD ID 300 lub sprawdź naszą stronę www.durable.eu.

Niska jakość wydruku

Małe skazy na karcie



- **Powierzchnia karty może być zabrudzona**

Sprawdź, czy karty są idealnie czyste.

Użyj nowych kart.

Białe poziome linie



- **Taśma nie została poprawnie założona.**

Sprawdź, czy tasiemka nie jest pomarszczona.

Rozmazany obraz

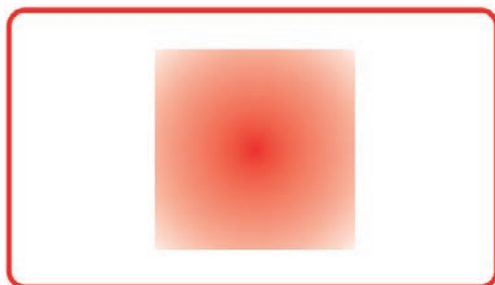

- **Taśma nie została poprawnie założona.**

Sprawdź, czy tasiemka jest poprawnie umieszczona w drukarce.

- **Niepoprawna synchronizacja taśmy.**

Otwórz i zamknij pokrywę drukarki, aby zsynchronizować taśmę.

- **Używanie niekompatybilnych kart.**

Sprawdź, czy karty, których używasz, są zgodne ze specyfikacją.



Zalecamy zaopatrywanie się w karty u sprzedawcy DURACARD ID 300.

Używanie kart innej marki może mieć niekorzystny wpływ na jakość wydruku i/lub może uszkodzić głowicę drukarki.

Częściowe lub nieprawidłowe drukowanie

1 Sprawdź ustawienia drukarki

Sprawdź, czy żaden z obszarów projektu karty do drukowania nie znajduje się poza marginesami drukowania.
Sprawdź układ dokumentu (pionowy lub poziomy) w ustawieniach konfiguracji DURABLE Print Center.

2 Sprawdź kabel interfejsu

W przypadku drukowania nieregularnych znaków sprawdź, czy używasz kabla USB dostarczonego z drukarką.
Sprawdź połączenie pomiędzy komputerem a drukarką.
Spróbuj użyć innego kabla tego samego typu.

3 Sprawdź, czy karty są czyste

Chroń karty od kurzu.

4 Sprawdź taśmę

Sprawdź, czy taśma jest poprawnie założona.
Sprawdź, czy taśma jest luźno nawinięta.

5 Sprawdź głowicę drukarki

Jeśli na zadrukowanych kartach pojawiają się białe pionowe linie, to prawdopodobnie głowica drukarki jest brudna lub uszkodzona.
Więcej informacji znajduje się w części dotyczącej serwisowania drukarki.
Jeśli problem nie ustąpi, skontaktuj się ze DURABLE Hotline lub sprawdź stronę www.durable.eu.

3-3B WYJMOWANIE ZABLOKOWANYCH KART

Na panelu sterowania wyświetli się wiadomość:

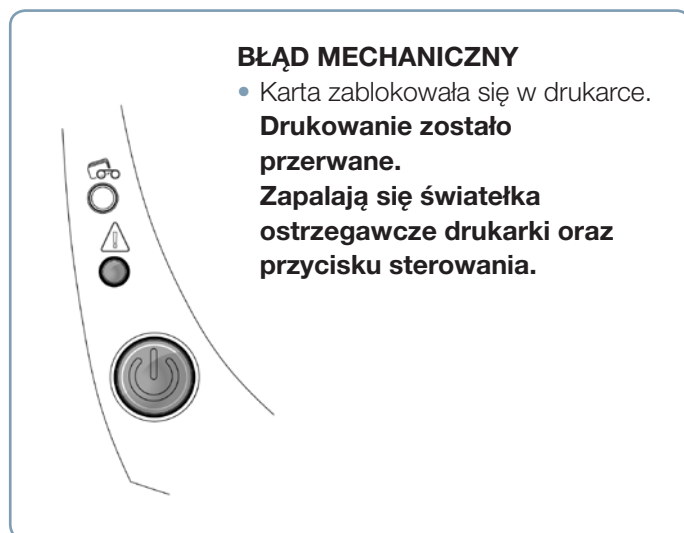

Nie wyłączaj drukarki, ponieważ może to spowodować anulowanie oczekujących w jej pamięci zadań.

SWyjmij kartę w następujący sposób:

- 1 Otwórz pokrywę drukarki i wyjmij taśmę.
- 2 Naciśnij przycisk sterowania, aby obrócić rolki transportujące kartę. Jeśli karta pozostaje zablokowana w drukarce, przesuń ją ręcznie w kierunku zasobnika odbiorczego. Jeśli w drukarce jest więcej kart, zawsze popychaj górną część pierwszej karty.
- 3 Załóż tasiemkę i zamknij pokrywę drukarki.

Zapobieganie blokowaniu kart

- 1 Sprawdź, czy grubość kart, których używasz, jest zgodna ze specyfikacją podaną w Załączniku A „Specyfikacja techniczna” niniejszego podręcznika.
- 2 Sprawdź, czy karty są płaskie. Przechowuj je w pozycji poziomej.
- 3 Sprawdź, czy karty nie są skleione. Przetasuj karty przed ich załadowaniem.

3-3C AKTUALIZACJA OPROGRAMOWANIA SPRZĘTOWEGO

W systemie Windows™

Aktualizacja oprogramowania sprzętowego jest prostą czynnością. Niemniej jednak jej niepoprawne wykonanie może spowodować uszkodzenie drukarki.



Aktualizację oprogramowania sprzętowego można przeprowadzać z poziomu aplikacji DURABLE Print Center. W tym celu należy przejść do właściwości drukarki, wybrać opcję Konserwacja, a następnie Aktualizację oprogramowania sprzętowego.

W przypadku wystąpienia problemów podczas przeprowadzania aktualizacji z poziomu DURABLE Print Center, aktualizacje można również pobrać na stronie www.durable.eu:

- 1 Przejdź do opcji **Sterowniki i pomoc techniczna**, wybierz model drukarki i kliknij łącze **Sterowniki i oprogramowanie sprzętowe**.
- 2 Następnie kliknij plik odpowiadający danemu oprogramowaniu sprzętowemu.
- 3 Zaakceptuj pobieranie i zapisz plik w katalogu na dysku twardym. Plik przechowywany jest w skompresowanym formacie .zip. Rozpakuj go.
- 4 Następnie kliknij dwa razy plik w katalogu, aby uruchomić program instalacyjny oprogramowania sprzętowego.
- 5 Aby wybrać drukarkę i rozpocząć czynność, postępuj zgodnie z instrukcjami wyświetlanymi w monitach. Rozpocznie się pobieranie oprogramowania sprzętowego.
- 6 Po około trzydziestu sekundach oprogramowanie sprzętowe zostanie przesłane do drukarki i czynność zostanie zakończona.
- 7 Jeśli na drukarce nie wyświetla się status „**GOTOWE**”, to znaczy, że aktualizacja nie została prawidłowo przeprowadzona lub, co możliwe, że drukarka nie działa poprawnie. Sprawdź kable połączeniowe i ponownie uruchom aktualizację.

Po zakończeniu aktualizacji urządzenie jest gotowe do użytku.



Podczas pobierania pod żadnym pozorem nie przerywaj transferu pomiędzy komputerem a drukarką (przez wyłączenie drukarki lub komputera, odłączenie kabla). Może to skutkować brakiem możliwości ponownego uruchomienia drukarki. W przypadku wystąpienia takiego problemu skontaktuj się ze DURABLE Hotline.

W systemie Mac:

Aktualizacja oprogramowania sprzętowego jest prostą czynnością. Niemniej jednak jej niepoprawne wykonanie może spowodować uszkodzenie drukarki.

Aktualizacje można pobrać na stronie www.durable.eu:

- 1 Przejdź do opcji **Sterowniki i pomoc techniczna**, wybierz model drukarki i kliknij łącze **Sterowniki i oprogramowanie sprzętowe**.
- 2 Następnie kliknij plik odpowiadający danemu oprogramowaniu sprzętowemu.
- 3 Zaakceptuj pobieranie i zapisz plik w katalogu na dysku twardym.
- 4 Przejdź do opcji **Preferencje systemowe, Drukarka i skaner, DURACARD ID 300, Opcje i materiały, Narzędzie**, a następnie kliknij **Otwórz narzędzie drukarki**.
Otworzy się okno **DURABLE Card Printer**. Wówczas wystarczy kliknąć opcję **Aktualizacja**.
Wybierz folder, do którego został rozpakowany pobrany plik, i otwórz plik oprogramowania sprzętowego (.firm).
- 5 Aby wybrać drukarkę i rozpocząć czynność, postępuj zgodnie z instrukcjami wyświetlanymi w monitach. Rozpocznie się transfer oprogramowania sprzętowego.
- 6 Po około trzydziestu sekundach oprogramowanie sprzętowe zostanie przesłane do drukarki i czynność zostanie zakończona.
- 7 Jeśli na drukarce nie wyświetla się status „**GOTOWE**”, to znaczy, że aktualizacja nie została prawidłowo przeprowadzona lub, co możliwe, że drukarka nie działa poprawnie. Sprawdź kable połączeniowe i ponownie uruchom aktualizację.

Po zakończeniu aktualizacji urządzenie jest gotowe do użytku.



Podczas pobierania pod żadnym pozorem nie przerywaj transferu pomiędzy komputerem a drukarką (przez wyłączenie drukarki lub komputera, odłączenie kabla). Może to skutkować brakiem możliwości ponownego uruchomienia drukarki. W przypadku wystąpienia takiego problemu skontaktuj się ze DURABLE Hotline.

3-3E AKTUALIZACJA STEROWNIKA

Aktualizacja sterownika to zadanie potrzebne do naprawy uszkodzeń lub do korzystania z nowych opcji.

Aktualizacje można pobrać na stronie www.durable.eu:

- 1 Przejdź do opcji **Sterowniki i pomoc techniczna**, wybierz model drukarki i kliknij łącze **Sterowniki i oprogramowanie sprzętowe**.
- 2 Następnie kliknij plik sterownika odpowiadający danemu systemowi operacyjnemu
- 3 Zaakceptuj pobieranie i zapisz plik w katalogu na dysku twardym. Jeśli plik jest skompresowany w formacie .zip, należy go rozpakować.
- 4 Użytkownicy systemu Windows™ powinni kliknąć dwa razy pobrany plik **Setup_Durable_Premium_Suite.exe**, aby uruchomić program instalacyjny. Użytkownicy systemu Mac powinni dwa razy kliknąć plik **DurableCardPrinter.pkg**



Więcej informacji na ten temat znajduje się w części Instalowanie sterownika.

3-4 POMOC TECHNICZNA

W przypadku problemów z konfiguracją i używaniem drukarki dokładnie przeczytaj niniejszy podręcznik.

Z myślą o pomocy w codziennej pracy, oraz aby pomóc w razie nierozwiązanych problemów technicznych, przygotowaliśmy również specjalną stronę internetową: www.durable.eu

Prawdopodobnie trzeba będzie podać następujące informacje:

- 1 Model i numer seryjny drukarki
- 2 Konfigurację i informację o używanym systemie operacyjnym
- 3 Opis usterki
- 4 Opis kroków podjętych w celu rozwiązania problemu.

Na stronie internetowej firmy DURABLE, oprócz ogólnych informacji, można znaleźć również aktualizacje sterowników drukarki, sekcję FAQ* i filmy szkoleniowe.

*FAQ: Najczęściej zadawane pytania (ang. Frequently Asked Questions)

DURABLE HOTLINE

091 432-40-70

E-MAIL:

[duracard.service@durable.de](mailto:duracard.service@ durable.de)

Załącznik

SPECYFIKACJA

W części tej przedstawiono specyfikację drukarki.

A

POWIERZCHNIA WYDRUKU	Drukowanie od krawędzi do krawędzi
PRĘDKOŚĆ WYDRUKU	
<ul style="list-style-type: none">• Kolory YMCKO• Jednobarwne (K)	38 s na kartę (95 kart na godzinę) 11 s na kartę (240 kart na godzinę)
DURAPRINT® + (wraz z opcją zarządzania bazą danych)	DURAPRINT®

TRYB DRUKOWANIA

- Sublimacja koloru oraz jednobarwny transfer termiczny
- Głowica drukarki 300 dpi
- 16 milionów kolorów
- 16 MB RAM

ZARZĄDZANIE KARTAMI I SPECYFIKACJA

- Wydajność podajnika: 25 kart (0,76 mm – 30 millicali)/40 kart (0,5 mm – 20 millicali)
- Wydajność zasobnika odbiorczego: 25 kart (0,76 mm – 30 millicali)/40 kart (0,5 mm – 20 millicali)
- Grubość kart: 0,5 do 0,76 mm (20 do 30 millicali), brak wskaźnika korekty
- Rodzaj kart: Karty PCW i kompozyty PCW I specjalne czyste karty powlekane¹
- Format kart: ISO 7810 ID-1 (53,98 x 85,6 mm)



¹ w określonych warunkach

TAŚMY

Aby zoptymalizować jakość i okres użytkowania zadrukowanych kart, czas eksploatacji głowicy drukarki oraz poprawić jej niezawodność, używaj zalecanych taśm.

- Rozpoznawanie i automatyczna konfiguracja
- Taśma umieszczona jest w kasecie w celu ułatwienia jej obsługi
- Graficzna informacja o poziomie taśmy
- Taśma:
 - YMCKO: 100 wydruków/rolka
 - Taśmy jednobarwne: 500 wydruków/rolka

PORTY/ŁĄCZNOŚĆ

- USB 1.1 (kompatybilne 2.0 i 3.0)

WYŚWIETLANIE

- Diody LED
- Graficzne powiadomienia drukarki¹:
 - Podajnik jest pusty
 - Tasiemka prawie zużyta/zużyta
 - ltp.

¹ Zależy od używanego systemu operacyjnego, niedostępne dla systemu Mac.

OPROGRAMOWANIE

- Dostarczane z zestawem DURABLE Printer Suite® dla systemu Windows™:
 - Sterownik
 - DURABLE Print Center do administracji, zarządzania i konfiguracji drukarki
 - DURABLE Print Center do dwukierunkowych powiadomień graficznych²
 - Zgodne z systemem Windows™: XP SP3, Vista, 7 i 8 (32 i 64 bity)³

² Wymaga profilu klienta .net w wersji 4.0

³ Dla starszych wersji Windows™, tylko na żądanie

WYMIARY I WAGA

- Wymiary (wys. x szer. x dł.): 147 x 200 x 276 mm
- Waga: 1,7 kg

AKUSTYKA (TESTOWANA ZGODNIE ZE STANDARDEM ISO 7779)

Poziom ciśnienia akustycznego na obsługiwane stacje robocze LpAm (tryb koloru YMCKO)

- Podczas pracy: poniżej 60 dB (A)
- W trybie czuwania: na poziomie szumu w tle

BEZPIECZEŃSTWO

- Miejsce na zabezpieczenie typu Kensington®

EKOLOGICZNY DESIGN I CERTYFIKATY

- Tryb czuwania i zmniejszony pobór energii
- Drukarka zgodna z dyrektywą ErP 2009/125/WE

DEKLARACJA ZGODNOŚCI

- CE
- ROHS II

ZASILANIE

- Zasilanie: 100-240 V AC, 50-60 Hz, 1,7 A
- Drukarka: 24 V DC, 2,7 A

WARUNKI OTOCZENIA

- Temperatura pracy min./maks.: 15°/30° C (59°/86° F)
- Wilgotność: 20% do 65% bez kondensacji
- Temperatura przechowywania min./maks.: -5°/+70° C (23°/158° F)
- Wilgotność powietrza podczas przechowywania: 20% do 70 % bez kondensacji
- Wentylacja podczas pracy: swobodny dostęp powietrza